

HC127 시리즈 기술자료

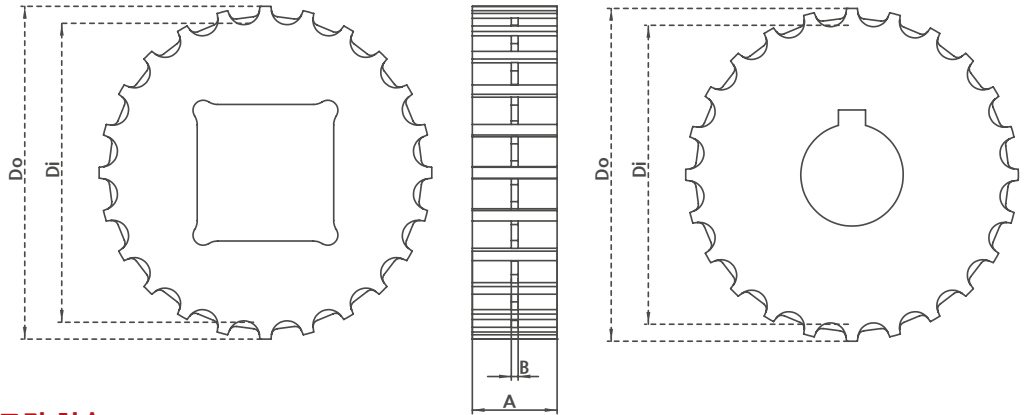

Z36



HC127 시리즈 / 머신가공 스프로킷 치수

치형 개수	Di mm/inch	Do mm/inch	B mm/inch	A mm/inch	사각형 보어 (Q) mm/inch	원형 보어 (R) mm/inch	제품 코드	
							사각형 (Q)	원형 (R)
Z15	51,9 / 2.04	61,4 / 2.42	2 / 0.08	25 / 1.0	25 / 1-1.25	25-30 / 1-1.25	HC127SQZ15*POM	HC127SRZ15*POM
Z16	55,9 / 2.20	65,5 / 2.58	2 / 0.08	25 / 1.0	25 / 1-1.25	25-30 / 1-1.25	HC127SQZ16*POM	HC127SRZ16*POM
Z17	59,9 / 2.36	69,5 / 2.74	2 / 0.08	25 / 1.0	25 / 1-1.25	25-30 / 1-1.25	HC127SQZ17*POM	HC127SRZ17*POM
Z18	63,9 / 2.52	73,6 / 2.90	2 / 0.08	25 / 1.0	25-40 / 1-1.50	25-30 / 1-1.25	HC127SQZ18*POM	HC127SRZ18*POM
Z19	68,0 / 2.68	77,7 / 3.06	2 / 0.08	25 / 1.0	25-40 / 1-1.50	25-30 / 1-1.25	HC127SQZ19*POM	HC127SRZ19*POM
Z24	88,1 / 3.47	98,1 / 3.86	2 / 0.08	25 / 1.0	25-40 / 1-1.50	25-30 / 1-1.25	HC127SQZ24*POM	HC127SRZ24*POM

- *모든 스프로킷은 CNC머신으로 생산됩니다.
- *규격 외 스프로킷과 허브 사이즈는 요청에 따라 추가 제작이 가능합니다.
- *POM(아세탈)과 PA(폴리아미드) 스프로킷은 요청시 가능합니다.
- *머신가공 분할 스프로킷은 사이즈별로 생산이 가능합니다.

A - ± 0,031" (1mm)
B - ± 0,125" (3mm)

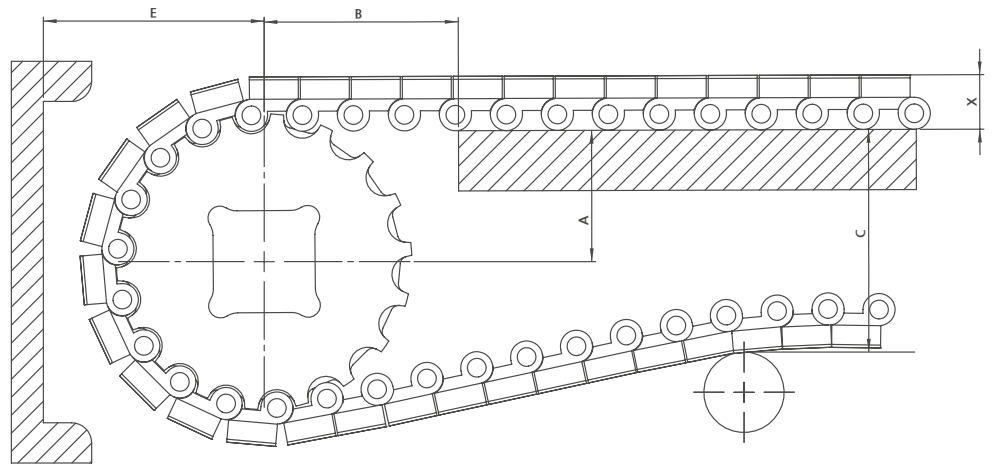

HC127 시리즈 / 컨베이어 프레임 치수

스프로킷 사이즈			A		B		C		E		X	
피치경		치형 개수	범위 (아래에서 위로)		Inch	mm	Inch	mm	Inch	mm	Inch	mm
Inch	mm		Inch	mm								
HC127 C												
3.09	78,4	19	1.37	34,7	1.56	39,7	1.94	49,4	1.84	46,7	0.31	8,0
3.86	98,0	24	1.77	44,9	1.97	50,0	2.75	69,8	2.24	56,9	0.31	8,0
5.83	148,0	36	2.74	69,5	2.94	74,7	4.69	119,0	3.21	81,5	0.31	8,0
HC127 BLB												
3.09	78,4	19	1.37	34,7	1.56	39,7	2.17	55,0	2.06	52,3	0.53	13,56
3.86	98,0	24	1.77	44,9	1.97	50,0	2.97	75,4	2.46	62,5	0.53	13,56
5.83	148,0	36	2.74	69,5	2.94	74,7	4.90	124,6	3.43	87,1	0.53	13,56

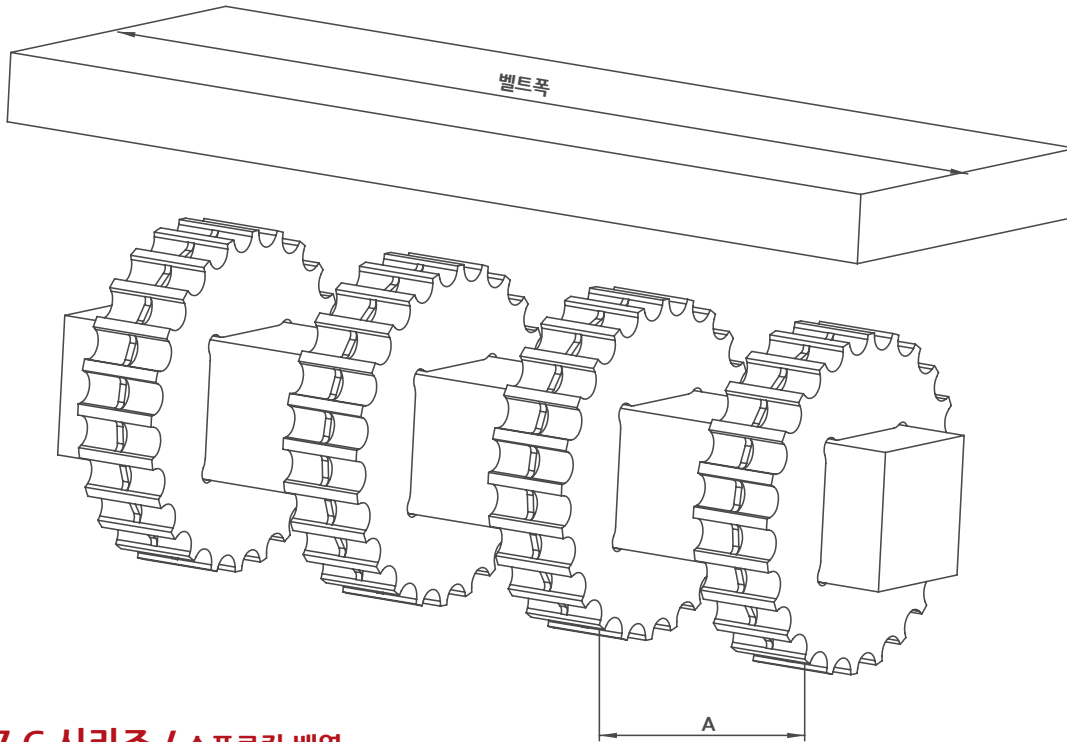

HC127 C 시리즈 / 스프로킷 배열

표준벨트폭		샤프트당 스프로킷의 개수		A (mm/inch)	
mm	inch	드라이브 샤프트	리턴 샤프트	최소	최대
101,6	4,0	2	2	50/2	100/4
203,2	8,0	3	2	50/2	100/4
304,8	12,0	4	3	50/2	100/4
406,4	16,0	5	3	50/2	100/4
508,0	20,0	6	4	50/2	100/4
609,6	24,0	7	5	50/2	100/4
711,2	28,0	8	6	50/2	100/4
812,8	32,0	9	7	50/2	100/4
914,4	36,0	10	8	50/2	100/4
1016,0	40,0	11	9	50/2	100/4
1117,6	44,0	12	9	50/2	100/4

HC127 BLB 시리즈 / 스프로킷 배열

표준벨트폭		샤프트당 스프로킷의 개수		A (mm/inch)	
mm	inch	드라이브 샤프트	리턴 샤프트	최소	최대
121,74	4,79	2	2	50/2	100/4
223,19	8,79	3	2	50/2	100/4
324,64	12,78	4	3	50/2	100/4
426,09	16,78	5	3	50/2	100/4
527,54	20,77	6	4	50/2	100/4
628,99	24,76	7	5	50/2	100/4
730,44	28,76	8	6	50/2	100/4
831,89	32,75	9	7	50/2	100/4
933,34	36,75	10	8	50/2	100/4
1034,79	40,74	11	9	50/2	100/4
1136,24	44,73	12	9	50/2	100/4